

ERGOBJÖRN 709



Lågt insteg och vibrationsdämpad golvyta.



Ergonomiska reglage.



Unik dockningslösning.

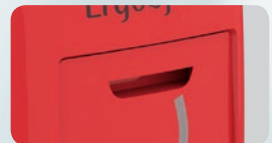

Enkelt batteribyte.

LÄTTHANTERAD OCH KÖRGLAD

Utvecklad för orderplocksmiljö. En av få truckar som tillåts köra på entresolplan. Kompakt utförande innebär kort svängradie.

ERGONOMISKA REGLAGE

Ergonomi och smarta funktioner gör trucken intuitiv och enkel att köra. Fri från störande detaljer.

GOD ÖVERBLICK

Den kompakta designen ger en god överblick i alla riktningar, vilket ökar säkerheten.

FUNKTIONELL LED-BELYSNING

Snygg design i kombination med bra funktion. Egenskaper som kännetecknar en framgångsrik produkt.

GENOMTÄNKT FÖRARUTRYMME

Rymlig, ergonomisk och vibrationsdämpad golvyta i gummi. Närvarokontroll, dvs trucken kan bara köras när föraren står på golvytan. Möjlighet att integrera stegar för att nå en plockhöjd på 3 meter.

UNIK DOCKNINGSLÖSNING

Ger en närhet för effektivt orderplock, samtidigt som flexibiliteten är hög då det är enkelt att skifta mellan olika vagnslösningar.

EXTRA LÅGT INSTEG – 70 MM

Marknadens förmodligen lägsta instegshöjd höjer komforten ytterligare.

STARK ELEKTRISK AC-MOTOR – ÖKAD DRAGKAPACITET

Tystare, starkare och uthålligare. 70% starkare motor. Lång drifttid.

ENKELT BATTERIBYTE – 20 SEKUNDER

Enkelt handhavande vid batteribyte – endast 20 sekunder. Kräver inga speciella laddningsutrymmen.

INGEN HYDRAULIK, INGET SPILL

Trucken är en "clean machine", inget läckage av olja eller batterisyra.

Dimensioner och teknisk data

Art nr	14 16 47 09
Maxhastighet	12 km/h
Max. dragförmåga	1000 kg beroende på hastighet.
Max stigningsgrad	10%
Längd	1580 mm
Bredd	750 mm
Höjd	1100 mm
Instegshöjd	70 mm
Markfrigång	35 mm
Axelavstånd	1165 mm

Motor	
Elsystem	24 V (AC)
Effekt	1000 W
Motortyp	AC, "In-wheel-drive"
Drivhjul	ø250 x 80 Polyuretan

Bakhjul	ø200 x 50 Elastic
Stödhjul	ø80 x 35 Polyuretan

Batterier
Ventilreglerade underhållsfria gelbatterier. Det krävs ingen speciell laddningsutrustning.

Spänning	Kapacitet	Batterivikt	Totalt
24 V	76 Ah/C5	57,6 kg	240 kg
24 V	105 Ah/C5	75 kg	260 kg

Vagnar
Lämplig för 600 mm breda vagnar.

Exempel på tillbehör
Blixtljus, tillbehörsbåge, skrivplatta, extra batterikassett, batteribytesbord, papperskorg, datorhållare, fällbar stege, dragadapter m m.

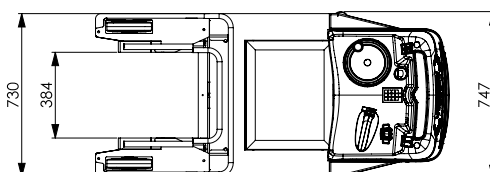
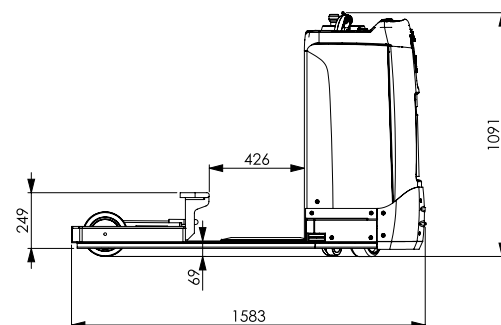

HelgeNyberg AB

HUVUDKONTOR / SVERIGE

Industrivägen 2
SE-523 90 Ulricehamn

Tel +46 321 263 00
Fax +46 321 263 01

info@helge-nyberg.com
www.helge-nyberg.com

TYSKLAND

Mobil +49 160 99 143 743, +49 176 24 990 304
Fax +46 321 263 01