

# ERGOBJÖRN 707



Lågt insteg och vibrationsdämpad golvyta.



Ergonomiska reglage.



Enkelt batteribyte.



### LÄTTHANTERAD OCH KÖRGLAD

Utvecklad för orderplocksmiljö. En av få truckar som tillåts köra på entresolplan. Kompakt utförande innebär kort svängradie.

### GENOMTÄNKT FÖRARUTRYMME

Rymlig, ergonomisk och vibrationsdämpad golvyta i gummi. Närvarokontroll, dvs trucken kan bara köras när föraren står på golvytan. Smarta förvaringsutrymmen.

### ERGONOMISKA REGLAGE

Ergonomi och smarta funktioner gör trucken intuitiv och enkel att köra. Fri från störande detaljer.

### GOD ÖVERBLICK – 600 MM BRED

Den kompakta designen ger en god överblick i alla riktningar, vilket ökar säkerheten.

### OLIKA DRAGANORDNINGAR

Detta säkerställer dragfunktionen för de flesta av marknadens vagnstyper.

### INGEN HYDRAULIK, INGET SPILL

Trucken är en "clean machine", inget läckage av olja eller batterisyra.

### EXTRA LÅGT INSTEG – 70 MM

Marknadens förmodligen lägsta instegshöjd höjer komforten ytterligare.

### FUNKTIONELL LED-BELYSNING

Snygg design i kombination med bra funktion. Egenskaper som kännetecknar en framgångsrik produkt.

### ROBUST KONSTRUKTION

Robust och stark truck i det lättare segmentet.

### ENKELT BATTERIBYTE – 20 SEKUNDER

Enkelt handhavande vid batteribyte – endast 20 sekunder. Kräver inga speciella laddningsutrymmen.

### STARK ELEKTRISK AC-MOTOR – ÖKAD DRAGKAPACITET

Tystare, starkare och uthålligare. 70% starkare motor. Lång drifttid.

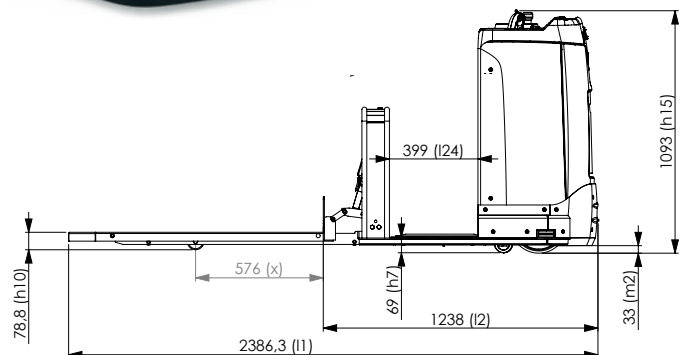
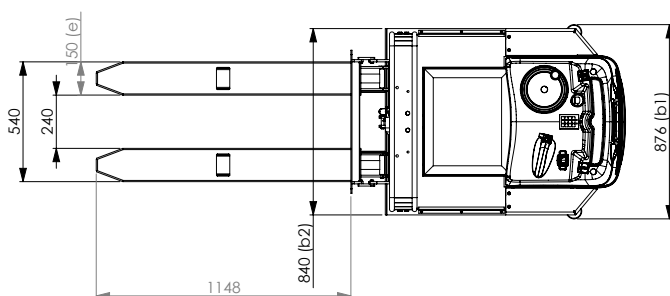

### Dimensioner och teknisk data

<b>Art nr</b>	14 16 47 07
<b>Maxhastighet</b>	12 km/h
<b>Max. lyftförmåga</b>	500 kg
<b>Lyfthöjd</b>	min 80 mm max 205 mm
<b>Max stigningsgrad</b>	10%
<b>Längd</b>	2320 mm
<b>Bredd</b>	860 mm
<b>Höjd</b>	1100 mm
<b>Instegshöjd</b>	70 mm

<b>Markfrigång</b>	30 mm
<b>Axelavstånd</b>	1545 mm
<b>Motor</b>	
<b>Elsystem</b>	24 V (AC)
<b>Effekt</b>	1000 W
<b>Motortyp</b>	AC, "In-wheel-drive"
<b>Drivhjul</b>	ø250 x 80 Polyuretan
<b>Bakhjul</b>	ø80 x 90 Polyuretan
<b>Stödhjul</b>	ø80 x 35 Polyuretan

<b>Batterier</b>			
Ventilreglerade underhållsfria gelbatterier. Det krävs ingen speciell laddningsutrustning.			
<b>Spänning</b>	<b>Kapacitet</b>	<b>Batterivikt</b>	<b>Totalvikt</b>
24 V	76 Ah/C5	57,6 kg	305 kg
24 V	105 Ah/C5	75 kg	330 kg

### Exempel på tillbehör

Blixtljus, tillbehörsbåge, skrivplatta, extra batterikassett, batteribytesbord, papperskorg, datorhållare.

## HelgeNyberg AB

### HUVUDKONTOR / SVERIGE

Industrivägen 2  
SE-523 90 Ulricehamn

Tel +46 321 263 00  
Fax +46 321 263 01

info@helge-nyberg.com  
www.helge-nyberg.com

### TYSKLAND

Mobil +49 160 99 143 743, +49 176 24 990 304  
Fax +46 321 263 01